

***Rosa*** 22+1 asientos



**KAUFMANN**

**FUSO**

Versión: 1.0

# FUSO ROSA | 4X2 | EURO 5 | 22+1 ASIENTOS

FUSO Excelencia y solidez japonesa.

La perfección recorriendo los rincones de nuestro país, transportando durabilidad y rendimiento. Meticoloso en los detalles, superior en desempeño. La gama de buses Fuso Rosa EURO V entrega un nuevo concepto en transporte de pasajeros. Comodidad, menos emisiones, gran rendimiento y por sobre todo, seguridad.

## RESUMEN

Tipo de vehículo:	Bus	22+1 asientos.	(asientos fijos +7 asientos plegables)
Licencia:	A3		
País procedencia:	Japón		

<b>MOTOR</b>			
Motor de 4 tiempos, 4 cilindros en línea, enfriado por agua.			
Combustible:	Diesel		
Cilindrada:	2,998	[lts]	
Norma de emisiones:	Euro 5		
Potencia:	150 / 2700	[CV]/[RPM]	
Torque:	370 / 1320	[Nm]/[RPM]	
Sistema de alimentación:	Inyección directa Turbo Diesel Intercooler con sistema Common Rail		

<b>CAJA DE CAMBIOS</b>			
Modelo:	MO38S5		
Tracción:	2WD - Trasera mecánica de 5 vel. y reversa		
Marchas:	1:5,494 / 2:3,193 / 3:1,689 / 4:1,000 / 5:0,723 / R:5,494		
Embrague:	De control hidráulico, monodisco seco.		
Desmultiplicación eje trasero:	5,285		

<b>PESOS</b>			
P.B.V.:	5750	[kg]	
Peso veh. Vacío:	3650	[kg]	
Peso máx. 1er/2do eje:	2500/3800	[kg]/[kg]	
Capacidad estanque:	100	[lts]	

<b>SISTEMA ELÉCTRICO</b>			
Alternador:	24 V AC 90A		
Baterías:	2 x 12 V		

<b>RUEDAS Y NEUMÁTICOS</b>			
Cantidad:	6 + 1 de repuesto		
Tren delantero:	Simple, 205/85 R16		
Tren trasero:	Dobles, 205/85 R16		
Dimensiones aro:	16 x 5.5 plateado		

<b>CHASIS Y FRENOS</b>			
Largo/Ancho/Alto [mm]	Exterior:	6990 / 2010 / 2630	
	Interior:	6230 / 1845 / 1860	
Distancia entre ejes:	3995	[mm]	
Voladizo delantero/trasero:	940 / 2040	[mm]/[mm]	
Dirección:	Hidráulica		
Suspensión delantera/trasera:	Parabólica, ballesta laminada con amortiguador y estabilizador		
Frenos delanteros/traseros:	Tambor/Tambor		
Frenos motor:	Mariposa al escape		

<b>EQUIPAMIENTO INTERIOR</b>			
Aire acondicionado:	Original de fábrica - 10.000 [kcal/h]		
Calefacción:	Si.		
Paquetera Interior:	Si.		
Iluminación interior:	Luces de salón (3 a lo largo del interior) Luz de piso (1 ubicada en la puerta de entrada)		
Espejo interior:	Si.		
Parasoles:	Si.		
Bolsillo de puerta:	Solo piloto		
Radio:	Radio AM/FM con reproductor CD-MP3		
Velocímetro y Odómetro:	Si.		
Tacómetro:	Si.		
Bocina de retroceso:	Si.		
Neblineros:	Si.		

<b>EQUIPAMIENTO EXTERIOR</b>			
Parachoques:	Acero, pintados.		
Espejos:	2 exteriores laterales y uno de punto ciego.		
Puertas:	Chofer: manual   Pasaj.: automática eléctrica		
Tanque de combustible:	Acero		

<b>DESEMPEÑO</b>			
Diámetro de giro aprox.	6,9	[m]	
Máx. grado de trepado (a máx. carga)	45	%	
Velocidad máxima:	125	[km/h]	

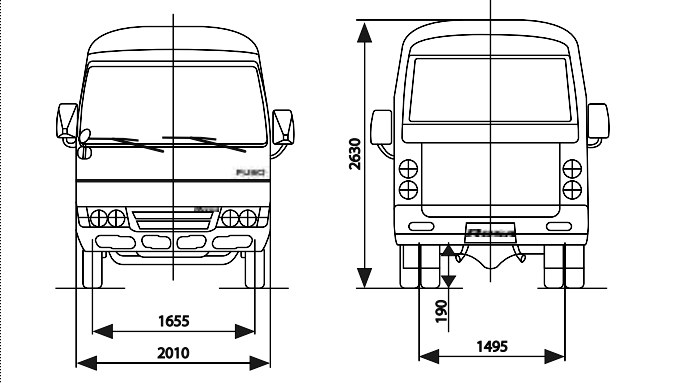
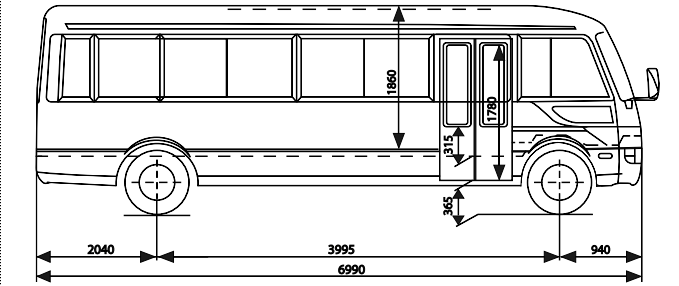
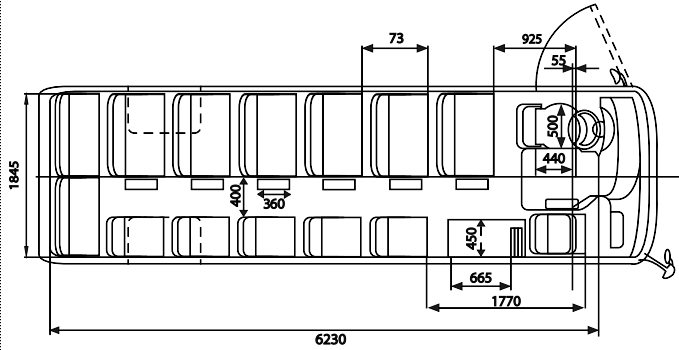

SANTIAGO: Pajaritos [Casa Matriz] | Quilicura | San Bernardo | Vicuña Mackenna | La Dehesa | Cantagall

REGIONES: Arica | Iquique | Antofagasta | Calama | Copiapó | La Serena | Viña del Mar | Placilla | Rancagua | Curicó | Linares | Talca | Chillán | Los Angeles | Temuco | Valdivia | Osorno | Llanquihue | Puerto Montt | Castro | Coyhaique | Punta Arenas

Nota: Kaufmann se reserva el derecho de modificar las especificaciones de sus productos sin previo aviso. Fotografías son referenciales y pueden incluir opcionales.

© 2018 - Comercial Kaufmann / Kaufmann S.A. - Todos los derechos reservados

www.kaufmann.cl

***ROSA*** 25+1 asientos



**KAUFMANN**

**FUSO**

Versión: 1.0

# FUSO ROSA | 4X2 | EURO 5 | 25+1 ASIENTOS

FUSO Excelencia y solidez japonesa.

La perfección recorriendo los rincones de nuestro país, transportando durabilidad y rendimiento. Meticuloso en los detalles, superior en desempeño. La gama de buses Fuso Rosa EURO V entrega un nuevo concepto en transporte de pasajeros. Comodidad, menos emisiones, gran rendimiento y por sobre todo, seguridad.

## RESUMEN

Tipo de vehículo:	Bus	25+1 asientos.	(asientos reclinables tipo bus)
Licencia:	A3		
País procedencia:	Japón		

## MOTOR

Motor de 4 tiempos, 4 cilindros en línea, enfriado por agua.

Combustible:	Diesel	
Cilindrada:	2,998	[lts]
Norma de emisiones:	Euro 5	
Potencia:	150 / 2700	[CV]/[RPM]
Torque:	370 / 1320	[Nm]/[RPM]
Sistema de alimentación:	Inyección directa Turbo Diesel Intercooler con sistema Common Rail	

## CAJA DE CAMBIOS

Modelo:	MO38S5
Tracción:	2WD - Trasera mecánica de 5 vel. y reversa
Marchas:	1:5,494 / 2:3,193 / 3:1,689 / 4:1,000 / 5:0,723 / R:5,494
Embrague:	De control hidráulico, monodisco seco.
Desmultiplicación eje trasero:	5,285

## PESOS

P.B.V.:	6200	[kg]
Peso veh. Vacío:	3600	[kg]
Peso máx. 1er/2do eje:	2500/3800	[kg]/[kg]
Capacidad estanque:	100	[lts]

## SISTEMA ELÉCTRICO

Alternador:	24 V AC 90A
Baterías:	2 x 12 V

## RUEDAS Y NEUMÁTICOS

Cantidad:	6 + 1 de repuesto
Tren delantero:	Simples, 205/85 R16
Tren trasero:	Dobles, 205/85 R16
Dimensiones aro:	16 x 5.5 plateado

## CHASIS Y FRENOS

Largo/Ancho/Alto [mm]	Exterior: 7730 / 2010 / 2630
	Interior: 6970 / 1845 / 1860
Distancia entre ejes:	4550 [mm]
Voladizo delantero/trasero:	940 / 2225 [mm]/[mm]
Dirección:	Hidráulica
Suspensión delantera/trasera:	Parabólica, ballesta laminada con amortiguador y estabilizador
Frenos delanteros/traseros:	Tambor/Tambor
Frenos motor:	Mariposa al escape

## EQUIPAMIENTO INTERIOR

Aire acondicionado:	Original de fábrica - 10.000 [kcal/h]
Calefacción:	Si.
Paquetera Interior:	Si.
Iluminación interior:	Luces de salón (3 a lo largo del interior) Luz de piso (1 ubicada en la puerta de entrada)
Espejo interior:	Si.
Parasoles:	Si.
Bolsillo de puerta:	Solo piloto
Radio:	Radio AM/FM con reproductor CD-MP3
Velocímetro y Odómetro:	Si.
Tacómetro:	Si.
Bocina de retroceso:	Si.
Neblineros:	Si.

## EQUIPAMIENTO EXTERIOR

Parachoques:	Acero, pintados.
Espejos:	2 exteriores laterales y uno de punto ciego.
Puertas:	Chofer: manual   Pasaj.: automática eléctrica
Tanque de combustible:	Acero

## DESEMPEÑO

Diámetro de giro aprox.	7,7 [m]
Máx. grado de trepado (a máx. carga)	45 %
Velocidad máxima:	125 [km/h]

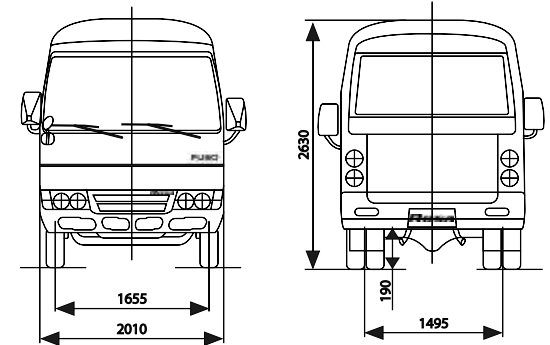
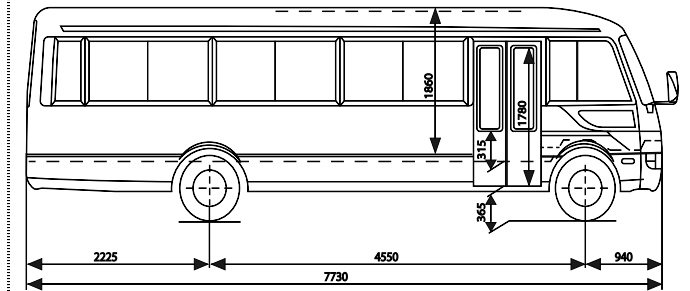
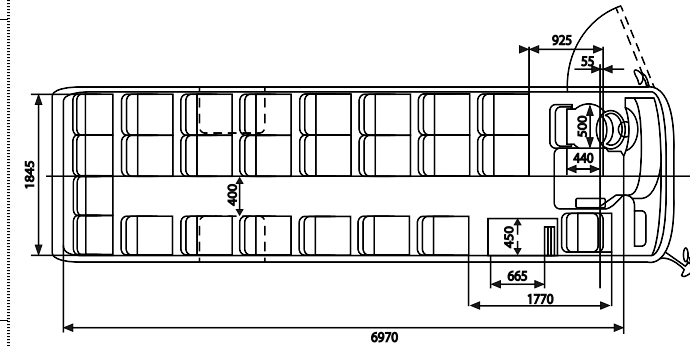

SANTIAGO: Pajaritos [Casa Matriz] | Quilicura | San Bernardo | Vicuña Mackenna | La Dehesa | Cantagallo

REGIONES: Arica | Iquique | Antofagasta | Calama | Copiapó | La Serena | Viña del Mar | Placilla | Rancagua | Curicó | Linares | Talca | Chillán | Los Angeles | Temuco | Valdivia | Osorno | Llanquihue | Puerto Montt | Castro | Coyhaique | Punta Arenas

Nota: Kaufmann se reserva el derecho de modificar las especificaciones de sus productos sin previo aviso. Fotografías son referenciales y pueden incluir opcionales.

© 2018 - Comercial Kaufmann / Kaufmann S.A. - Todos los derechos reservados

www.kaufmann.cl

***ROSA*** 31+1 asientos



**KAUFMANN**

**FUSO**

Versión: 1.0

# FUSO ROSA | 4X2 | EURO 5 | 31+1 ASIENTOS

FUSO Excelencia y solidez japonesa.

La perfección recorriendo los rincones de nuestro país, transportando durabilidad y rendimiento. Meticuloso en los detalles, superior en desempeño. La gama de buses Fuso Rosa EURO V entrega un nuevo concepto en transporte de pasajeros. Comodidad, menos emisiones, gran rendimiento y por sobre todo, seguridad.

## RESUMEN

Tipo de vehículo:	Bus	31+1 asientos.	(asientos fijos)
Licencia:	A3		
País procedencia:	Japón		

## MOTOR

Motor de 4 tiempos, 4 cilindros en línea, enfriado por agua.			
Combustible:	Diesel		
Cilindrada:	2,998	[lts]	
Norma de emisiones:	Euro 5		
Potencia:	150 / 2700	[CV]/[RPM]	
Torque:	370 / 1320	[Nm]/[RPM]	
Sistema de alimentación :	Inyección directa Turbo Diesel Intercooler con sistema Common Rail		

## CAJA DE CAMBIOS

Modelo:	MO38S5
Tracción:	2WD - Trasera mecánica de 5 vel. y reversa
Marchas:	1:5,494/ 2:3,193/ 3:1,689/ 4:1,000/ 5:0,723/ R:5,494
Embrague:	De control hidráulico, monodisco seco.
Desmultiplicación eje trasero:	5,285

## PESOS

P.B.V.:	6200	[kg]
Peso veh. Vacío:	3600	[kg]
Peso máx. 1er/2do eje:	2500/3800	[kg]/[kg]
Capacidad estanque:	100	[lts]

## SISTEMA ELÉCTRICO

Alternador:	24 V AC 90A
Baterías:	2 x 12 V

## RUEDAS Y NEUMÁTICOS

Cantidad:	6 + 1 de repuesto
Tren delantero:	Simple, 205/85 R16
Tren trasero:	Dobles, 205/85 R16
Dimensiones aro:	16 x 5.5 plateado

## CHASIS Y FRENOS

Largo/Ancho/Alto [mm]	Exterior: 7730 / 2010 / 2630
	Interior: 6970 / 1845 / 1860
Distancia entre ejes:	4550 [mm]
Voladizo delantero/trasero:	940 / 2225 [mm]/[mm]
Dirección:	Hidráulica
Suspensión delantera/trasera:	Parabólica, ballesta laminada con amortiguador y estabilizador
Frenos delanteros/traseros:	Tambor/Tambor
Frenos motor:	Mariposa al escape

## EQUIPAMIENTO INTERIOR

Aire acondicionado:	Original de fábrica - 10.000 [kcal/h]
Calefacción:	Si.
Paquetera Interior:	Si.
Iluminación interior:	Iluminación interior LED Luz de piso (1 ubicada en la puerta de entrada)
Espejo interior:	Si.
Parasoles:	Si.
Bolsillo de puerta:	Solo piloto
Radio:	Radio AM/FM con reproductor CD-MP3
Velocímetro y Odómetro:	Si.
Tacómetro:	Si.
Bocina de retroceso:	Si.
Neblineros:	Si.

## EQUIPAMIENTO EXTERIOR

Parachoques:	Acero, pintados.
Espejos:	2 exteriores laterales y uno de punto ciego.
Puertas:	Chofer: manual   Pasaj.: automática eléctrica
Tanque de combustible:	Acero

## DESEMPEÑO

Diámetro de giro aprox.	7,7 [m]
Máx. grado de trepado (a máx. carga)	45 %
Velocidad máxima:	125 [km/h]

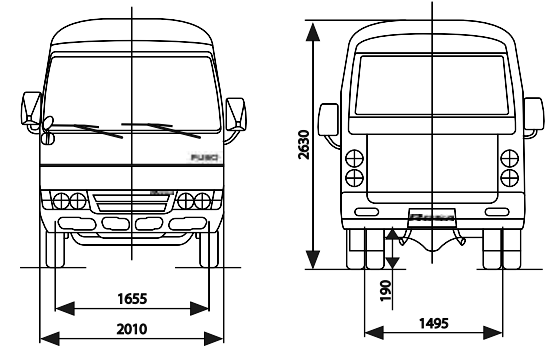
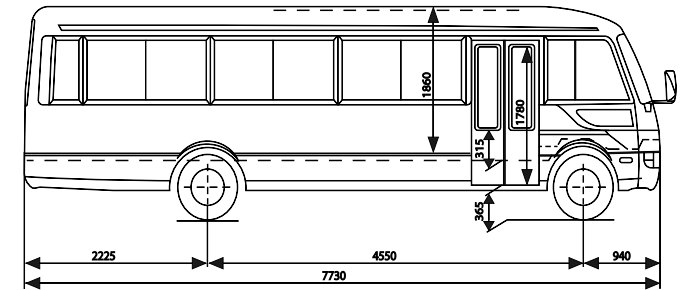
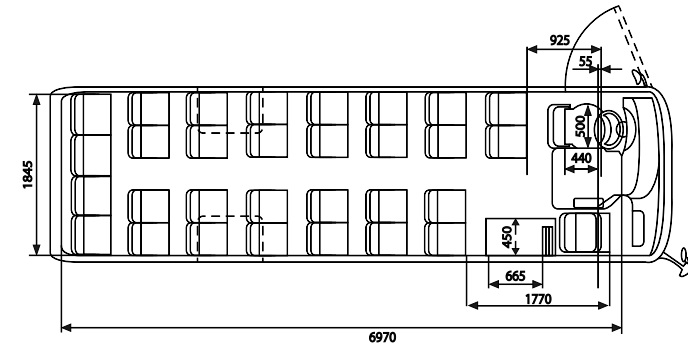

SANTIAGO: Pajaritos [Casa Matriz] | Quilicura | San Bernardo | Vicuña Mackenna | La Dehesa | Cantagallo

REGIONES: Arica | Iquique | Antofagasta | Calama | Copiapó | La Serena | Viña del Mar | Placilla | Rancagua | Curicó | Linares | Talca | Chillán | Los Angeles | Temuco | Valdivia | Osorno | Llanquihue | Puerto Montt | Castro | Coyhaique | Punta Arenas

Nota: Kaufmann se reserva el derecho de modificar las especificaciones de sus productos sin previo aviso. Fotografías son referenciales y pueden incluir opcionales.

© 2018 - Comercial Kaufmann / Kaufmann S.A. - Todos los derechos reservados

www.kaufmann.cl